

PIMON[®]
BETON

Exposed concrete panel / Gfrg panel / Uhpc panel

Spring 2022 Catalogue



PIMON BETON
پیمون بتن

Geetie Alley, Gplestan St, Africa Blvd, Tehran | +98 21 22 655 730 +98 912 931 73 31

www.pimonbeton.com | [Instagram Pimon_Beton](https://www.instagram.com/Pimon_Beton)

PIMON[®] BETON

ما آماده‌ایم شروع کنیم
"We are ready to start"

PIMON[®]
BETON

Exposed concrete panel / Gfrg panel / Uhpc panel

درباره ما | 4
About Us

چیست UHPC؟ | 6
What is UHPC?

بافت | 8
Texture

ابعاد | 10
Dimension

پنل‌ها | 14
Panels

رنگ | 58
Color

دستور عمل‌های نگهداری | 60
HANDLING INSTRUCTIONS

مشخصات فنی | 62
TECHNICAL SPECIFICATIONS

محصولات دیگر | 63
Other Products

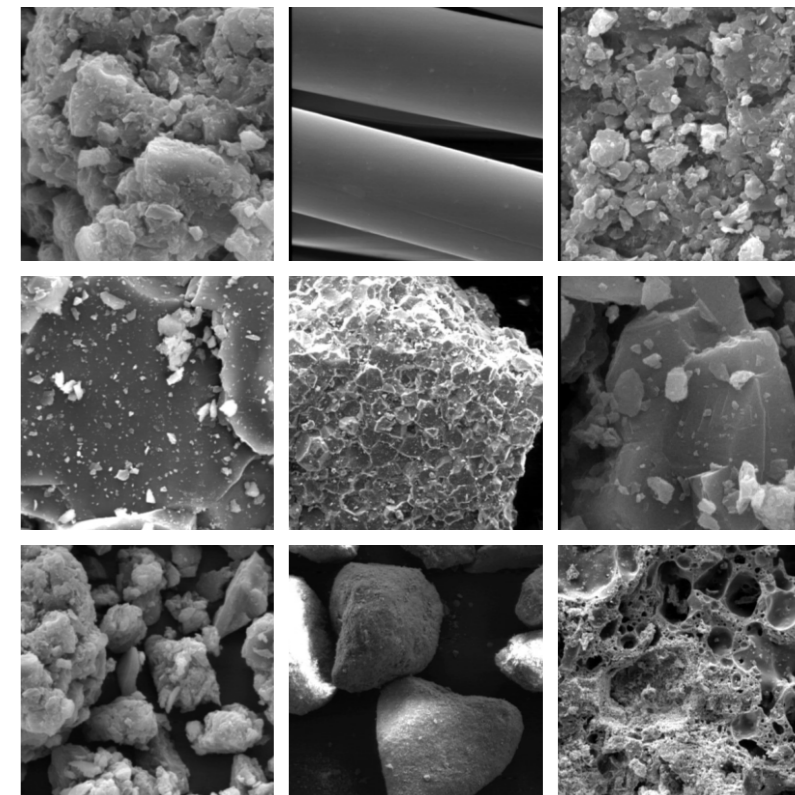

پیمون بتن

درباره ما

پیمون بتن با خدمت گرفتن تجربه ۷ ساله مدیران خود در حوزه تولید، فروش و اجرا پنل های بتن اکسپوز و محصولات سفارشی و دکوراتیو، فعالیت خود را در فضای تولیدی که قادر است ماهیانه ۱۰ هزار متر مربع محصولات متفاوت بتنی را روانه بازار نماید در سال ۱۴۰۰ تاسیس و شروع به کار کرد.

ما پس از گذراندن موفقیت آمیز تست های کیفیت و مقاومت ، تمام تلاش و خلاقیت خود را برای این کار متمرکز نمودیم تا با استفاده از طرح های منحصر به فرد رویکردی متفاوت را نسبت به تولید محصولات کاربردی مطابق با استانداردهای معماری معاصر و مدرن به مصرف کنندگان معرفی نماییم.

با همین نگرش است که از نظر ما هر پروژه ایی میتواند تعریف و طراحی منحصر به فرد خود را هم از جهت طرح و رنگ و هم از جهت نوع متریال درخواست نماید، که با این دیدگاه آغاز هر پروژه برای پیمون بتن می تواند شروعی تازه باشد

About Us

Pimon Beton Founded in 2021 with 7 years of experience in manufacturing, selling, and installing exposed concrete panels and custom-made concrete objects. today we can produce 10.000 square meters of exposed concrete panels.

after examining all the resistance and quality tests of our material, we focus on our creativity to use unique designs as a way to present a new perspective based on modern and contemporary architecture to society. with this idea, every project could request any unique design in form of material or color, and pattern, this concept means every single project could be a new start for us.





Design with any shape,
We make it softly,
It is hard to get rid of,
Enjoy for years,
It is quality that you feel

بتن تقویت شده با الیاف
با کارایی فوق العاده
Ultra High Performance Concrete

UHP C

UHP C چیست ؟

پیمون بتن با استفاده از بتن پیشرفته و فوق العاده با کارایی بالا به نام UHP C، بتن را از یک مصالح ساختمانی اولیه به یک محصول لوکس با کیفیت بالا که برای تولید انواع مختلف محصولات برای فضاهای و خارجی تنظیم شده است معرفی می کند. از نظر فناوری UHP C، یک بتن تقویت شده با الیاف با کارایی فوق العاده میباشد که به دقت مهندسی شده تا توانایی های بتن را دوباره تعریف کند، نتیجه ترکیبی عالی از تکنولوژی و جذابیت است. روش های متنوعی از روش های سنتی تا تکنیک های مدرن قالب سازی توسط طراحان و صنعتگران ما در پیمون بتن اتخاذ شده است که UHP C این امکان را فراهم می کند که با اسپری، ریختن یا تزریق در قال ریخته شود و طیف وسیعی از محصولات منحصر به فرد را که نیاز به سفارشی سازی و نوآوری محصولات دارند به مخاطبین خود عرضه نماید.

what is UHP C?

Pimon Beton used UHP C to change the perspective from ordinary building material to a high-performance and quality material that could use to manufacture products that can use for interior and exterior designs. from technology sight, UHP C reinforced concrete using fiber to represent concrete abilities. in the end, it's a great combination between technology and attractiveness.

there are various ways including traditional or modern technics for molding that our designers and artisans in Pimon Beton used to present lots of products that need to customize and that's the ability UHP C gave us to inject shotcrete or pouring concrete into the mold.

بافت TEXTURE

ظرافت همراه با سادگی، تأثیری ابدی بر جای می‌گذارد. بافت در محصولات ما از بتن اکسپوز الهام گرفته که برای مدت طولانی در دیوارها و نماها استفاده شده است. رنگ‌های لکه‌دار، تنوع سایه‌ها، تخلخل‌های سطحی، همگی حضور تصفیه‌نشده بافت‌های طبیعی بتن اکسپوز را به مخاطب اعلام می‌نماید و آنچه بتن اکسپوز را از دیگر مصالح پرمصرف متمایز میکند همین انعکاس زیبایی‌شناسی طبیعی و غیر تکراری این متریال در فرم‌ها و سطح‌های متفاوت و پیش‌بینی‌نشده است که یکانتخاب ایده آل را برای کسانی است که به چیزی بیشتر از یک پوشش دکوراتیو نیاز دارند رقم می‌زند. پیمون بتن تمامی محصولات خود را با ۲ بافت صیقلی و متخلخل به مشتریان خود ارائه می‌دهد.

sensibility with simplicity makes the impression lasts forever. we get inspired for our texture from exposed concrete which used in walls and facades for a long time. stained colors, various shadows, surfaced air bubbles all together present unfiltered natural textures of exposed concrete to consumer and the thing that makes a difference between concrete and the other building materials is this reflection of natural aesthetic and non-repetitive material informs and shapes which is an ideal choice to whom needs something more than a decorative surface. Pimon Beton introduces all its products with 2 textures which are soft smooth and rough to the consumers.

بتن شگفت‌انگیز است Concrete Is Amazing



ماژول ۶۰ سانتی متری

Module : 60cm

پانل های لبه را می توان سفارشی ساخت. اندازه و ضخامت پانل دیوار را می توان بر اساس نیازهای خاص سفارشی کرد.
Edge panels can be custom manufactured. Wall panel size and thickness can be customised on specific requirements

Module : 60cm
Flat

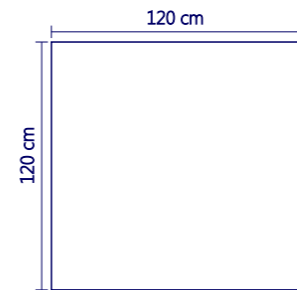
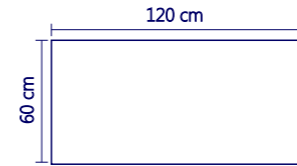
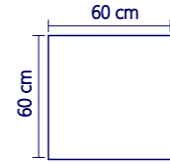
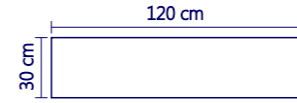

پنل های استاندارد
Standard panels

Module : 60cm
Stud Impressions

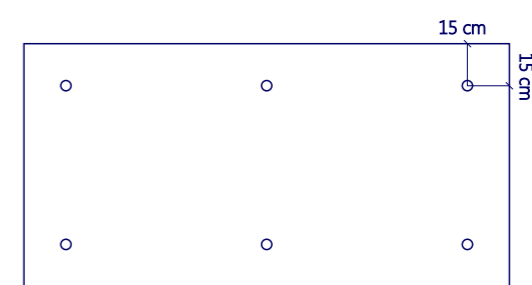
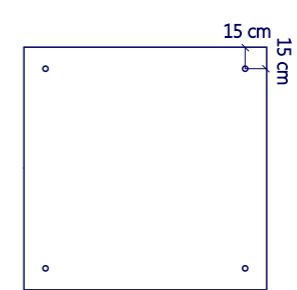
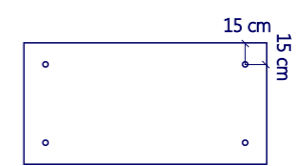
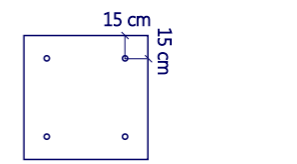

CORNER SOLUTIONS

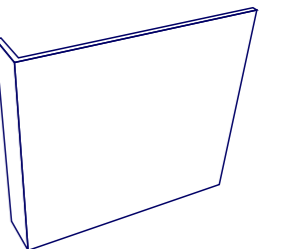
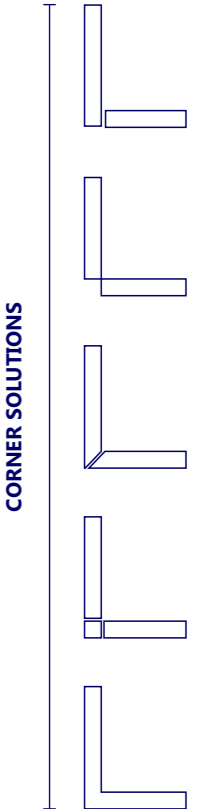

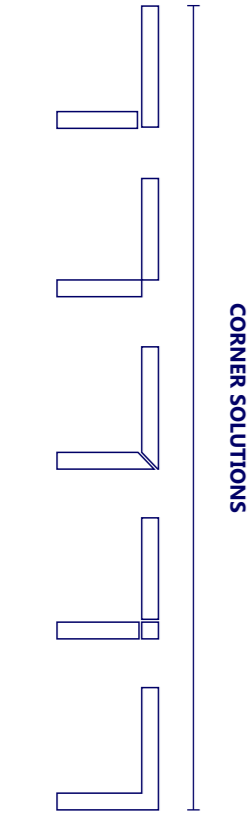

CORNER SOLUTIONS

Module : 50 cm
Stud Impressions

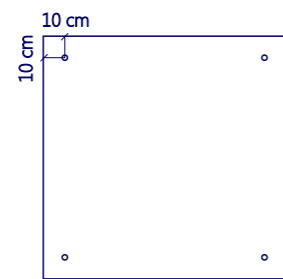
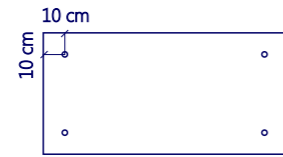
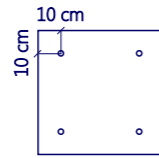
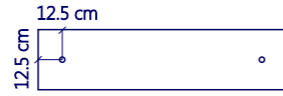

Module : 50 cm
Flat

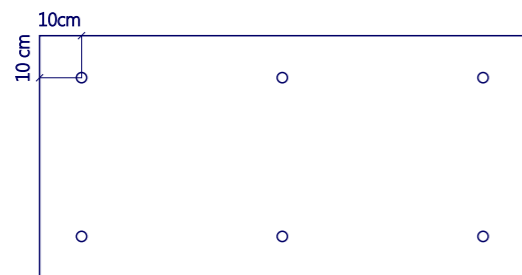
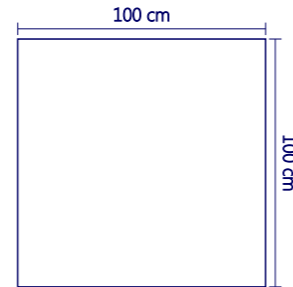
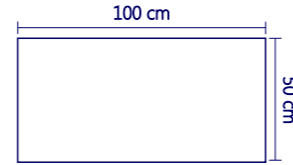
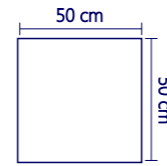
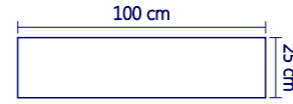

پنل های استاندارد
Standard panels

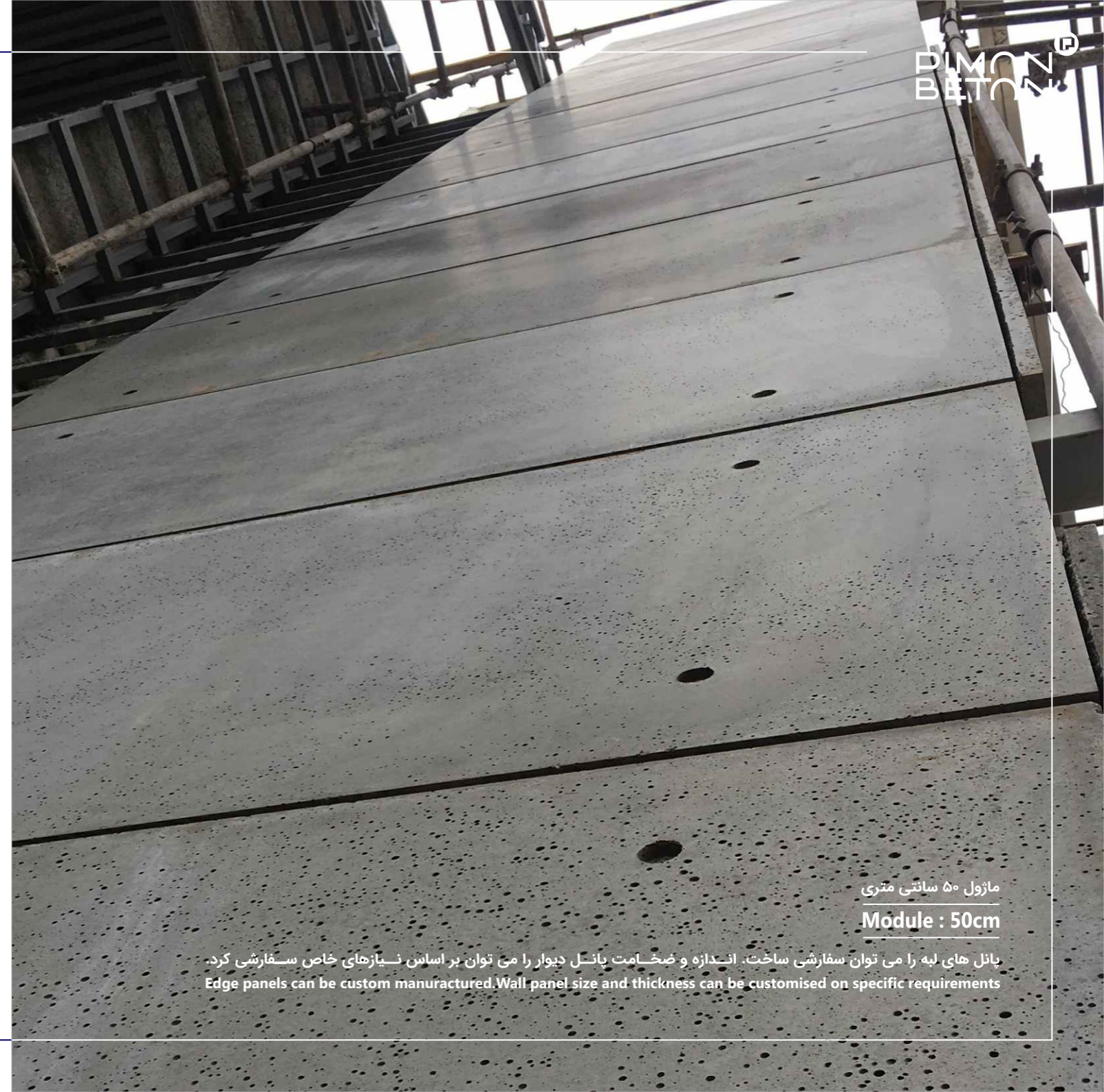

مازول ۵۰ سانتی متری

Module : 50cm

پنل های لبه را می توان سفارشی ساخت. اندازه و ضخامت پنل دیوار را می توان بر اساس نیازهای خاص سفارشی کرد.
Edge panels can be custom manufactured. Wall panel size and thickness can be customised on specific requirements

پنل ها PANELS

تمامی پنل های معرفی شده دست ساز می باشند و هر مدل موجود در کاتالوگ قبل از معرفی، ابتدا با دقت و خلاقیت زیاد طراحی و با دانش فنی و تجربه مهندسين و صنعتگران پيمون بتن، توليد و در انتها به مرحله فروش ميرسد. شايدان ذکر است پيمون بتن تلاش می کند در ابتدای هر فصل محصولات جدیدی را در هر سری از پنل ها به بازار معرفی نماید تا پویایی و خلاقیت خود را تا حد امکان به عنوان یک ویژگی متمایز حفظ نماید.

All introduced panels are handmade and each model in the catalog before introduction, first designed with great care and creativity and with technical knowledge and experience. Engineers and craftsmen of Peymon Concrete are produced and finally sold. It is worth noting that Peymon Concrete tries new products at the beginning of each season. Introduce to the market in each series of panels to maintain its dynamism and creativity as a distinguishing feature as much as possible.

پنل های استاندارد | پنل های استاندارد
Standard panels
در ۲ ماژول ۵۰ سانتی متر و ۶۰ سانتی متر در بخش ابعاد معرفی گردید.
These panels were introduced in 2 modules of 50 cm and 60 cm in the dimensions section

پنل های خطی | الگوهای خطی ساده تا پیچیده تا به طراحی شما برتری دهد
Linear panels
Simple to complex linear patterns to give your design excellence

پنل های روشنایی | هم دیوارپوش و هم نورپردازی
Lighting panels
Both wall covering and lighting

پنل های فیبوناچی | ترکیبی از جذابیت های ریاضی و زیبایی شناختی
Fibonacci panels
A combination of mathematical and aesthetic appeal

پنل های طرح چوب | برگرفته از طبیعت، تکنولوژی و مدرنیته
W-design panels
Taken from nature, technology and modernity
Coming Soon

پنل های تزئینی | پنل های کوچک برای فضاهای صمیمی تر
Decorative panels
Small panels for more intimate spaces
Coming Soon

پنل های معماران | طرح های منحصر به فرد از معماران خلاق
Architects panels
Unique designs by creative architects
Coming Soon

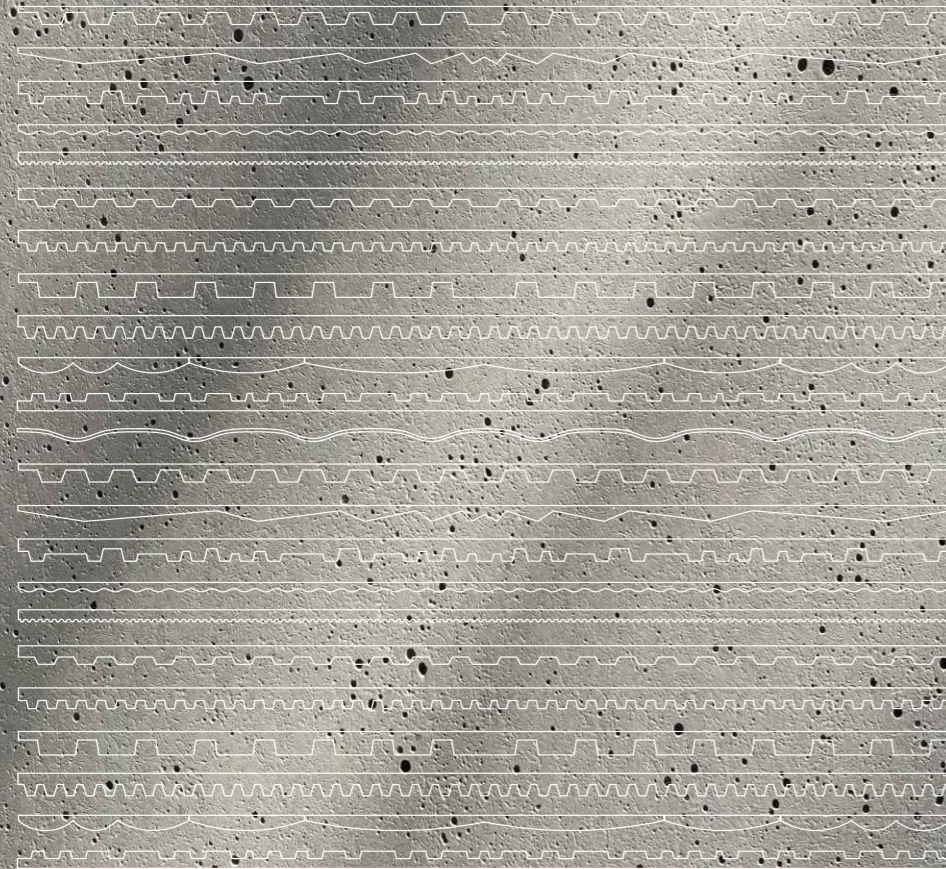

این یک تمرین نیست، حاصل تجربه است
This is not an exercise, it is the result of experience

پنل های استاندارد | در ۲ ماژول ۵۰ سانتی متر و ۶۰ سانتی متر در بخش ابعاد معرفی گردید.
Standard panels | These panels were introduced in 2 modules of 50 cm and 60 cm in the dimensions section

PIMON[®]
BETON

پنل های استاندارد
Standard panels

MODEL :
Standard 120

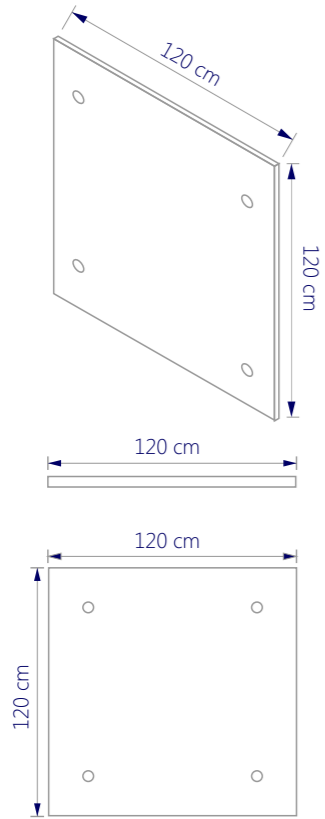

PIMON[®]
BETON
ماژول ۶۰ سانتی متری
Module : 60cm

PIMON[®]
BETON

پنل های استاندارد
Standard panels

MODEL :
Standard 100

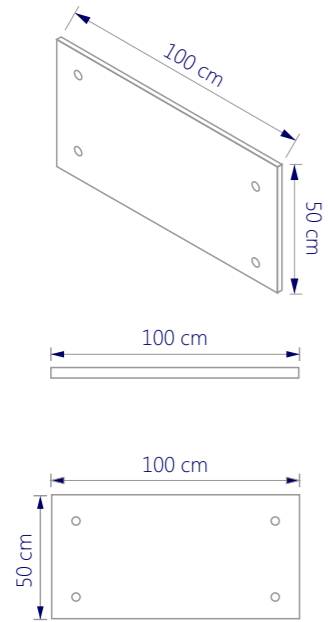

PIMON[®]
BETON
ماژول ۵۰ سانتی متری
Module : 50cm

الگوهای خطی ساده تا پیچیده تا به طراحی شما برتری دهد
Simple to complex linear patterns to give your design excellence

پنل های خطی
Linear panels

PIMON
BETON®

ماژول ۵ سانتی متری

Module : 50cm



PIMON
BETON®

پنل های خطی
Linear panels

MODEL :
Linear 95

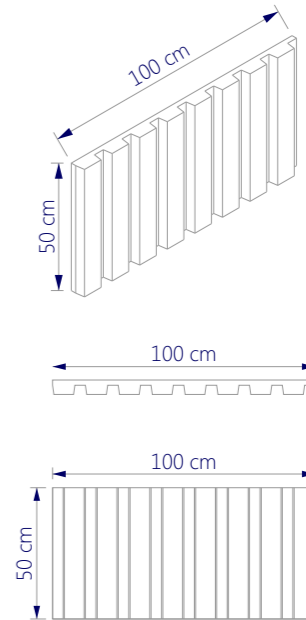

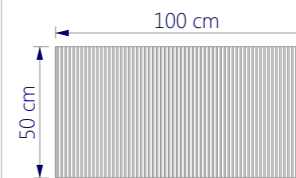
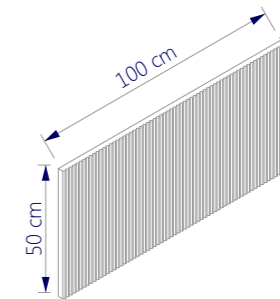

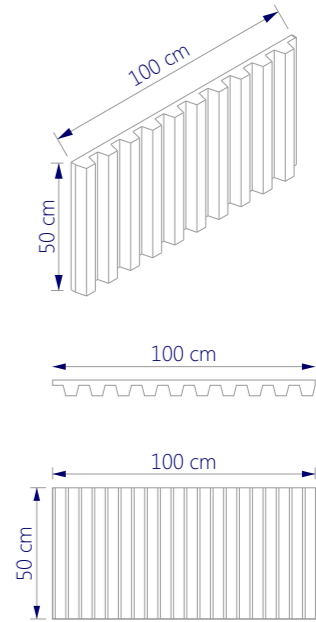

PIMON
BETON®

ماژول ۵۰ سانتی متری

Module : 50cm



PIMON®
BETON

پنل های خطی
Linear panels

MODEL :
Linear 105

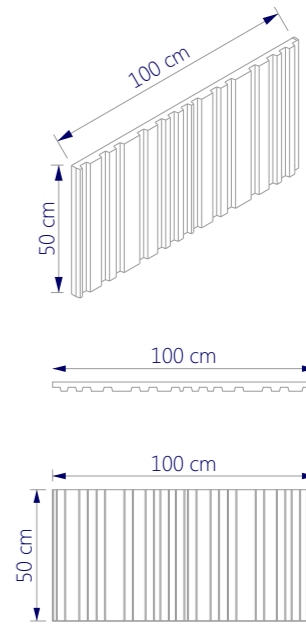

PIMON
BETON®

ماژول ۶۰ سانتی متری

Module : 60cm

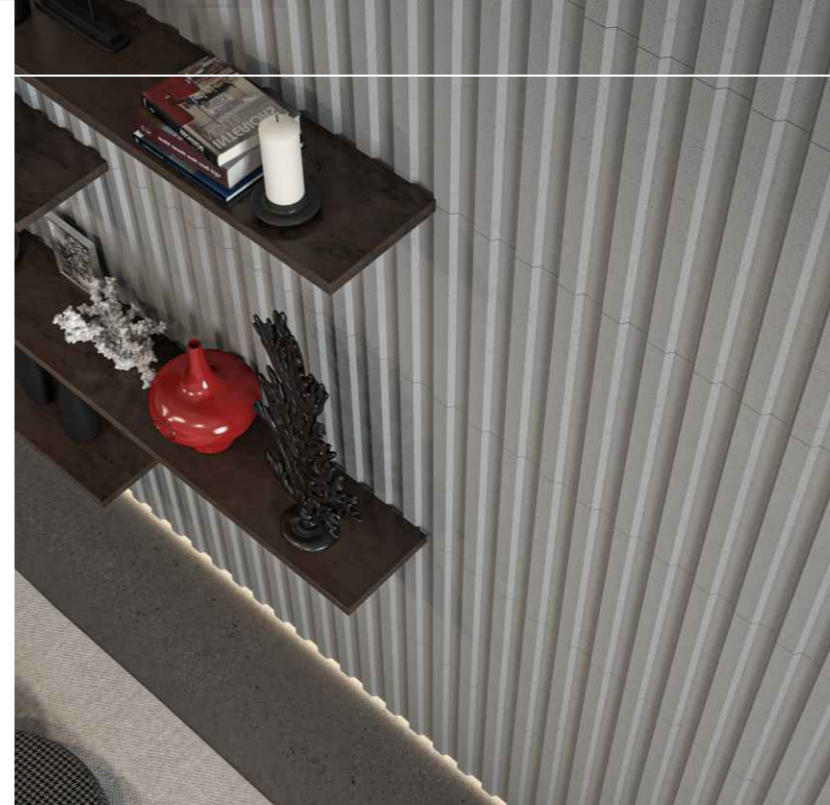

PIMON®
BETON

پنل های خطی
Linear panels

MODEL :
Linear 85

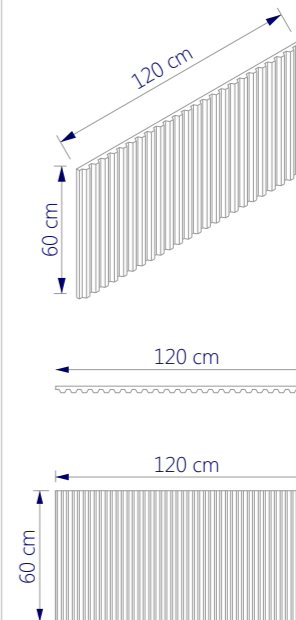

PIMON
BETON®

ماژول ۶۰ سانتی متری

Module : 60cm



PIMON
BETON®

پنل های خطی
Linear panels

MODEL :
Linear 65

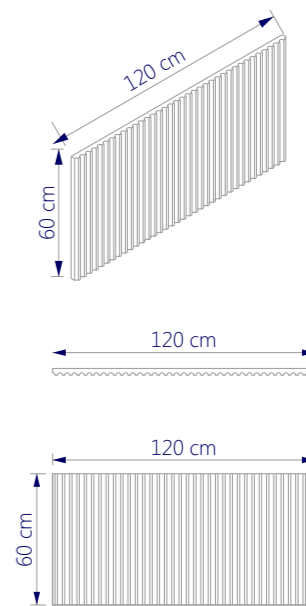

PIMON
BETON®

ماژول ۵۰ سانتی متری

Module : 50cm



PIMON®
BETON

پنل های خطی
Linear panels

MODEL :
Linear 95

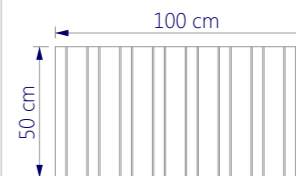
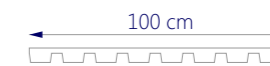
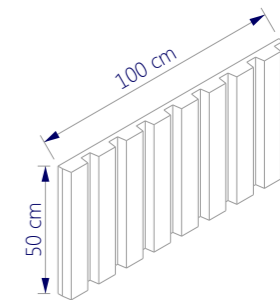

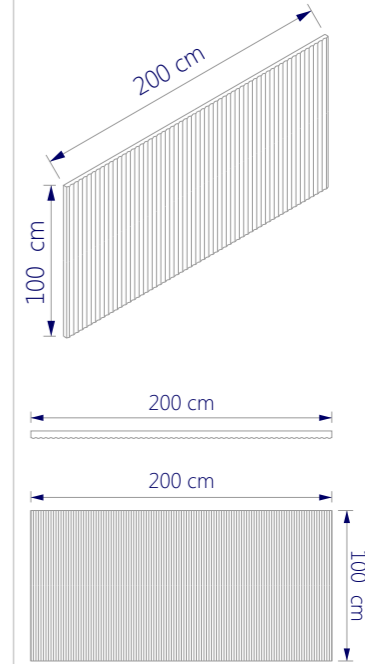

PIMON
BETON®

ماژول ۶۰ سانتی متری

Module : 60cm

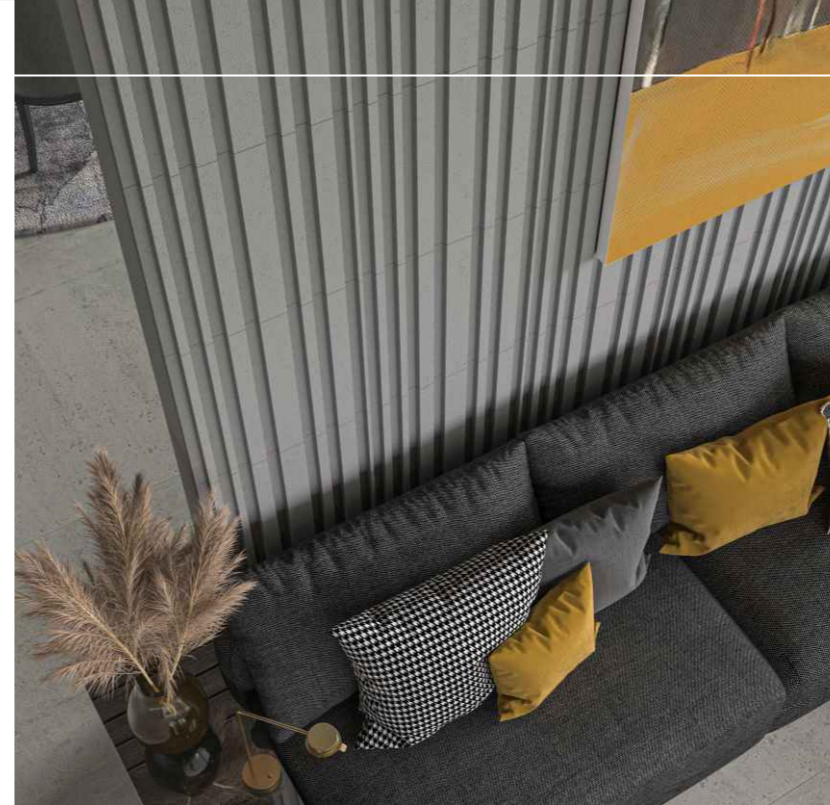

PIMON
BETON®

پنل های خطی
Linear panels

MODEL :
Linear 45

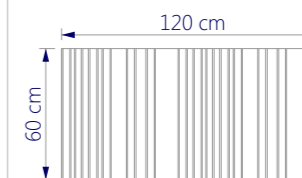
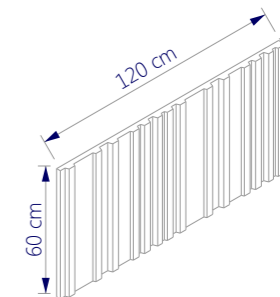

DIMON
BETON[®]

پانل های روشنایی
Lighting panels

MODEL :
Light 01

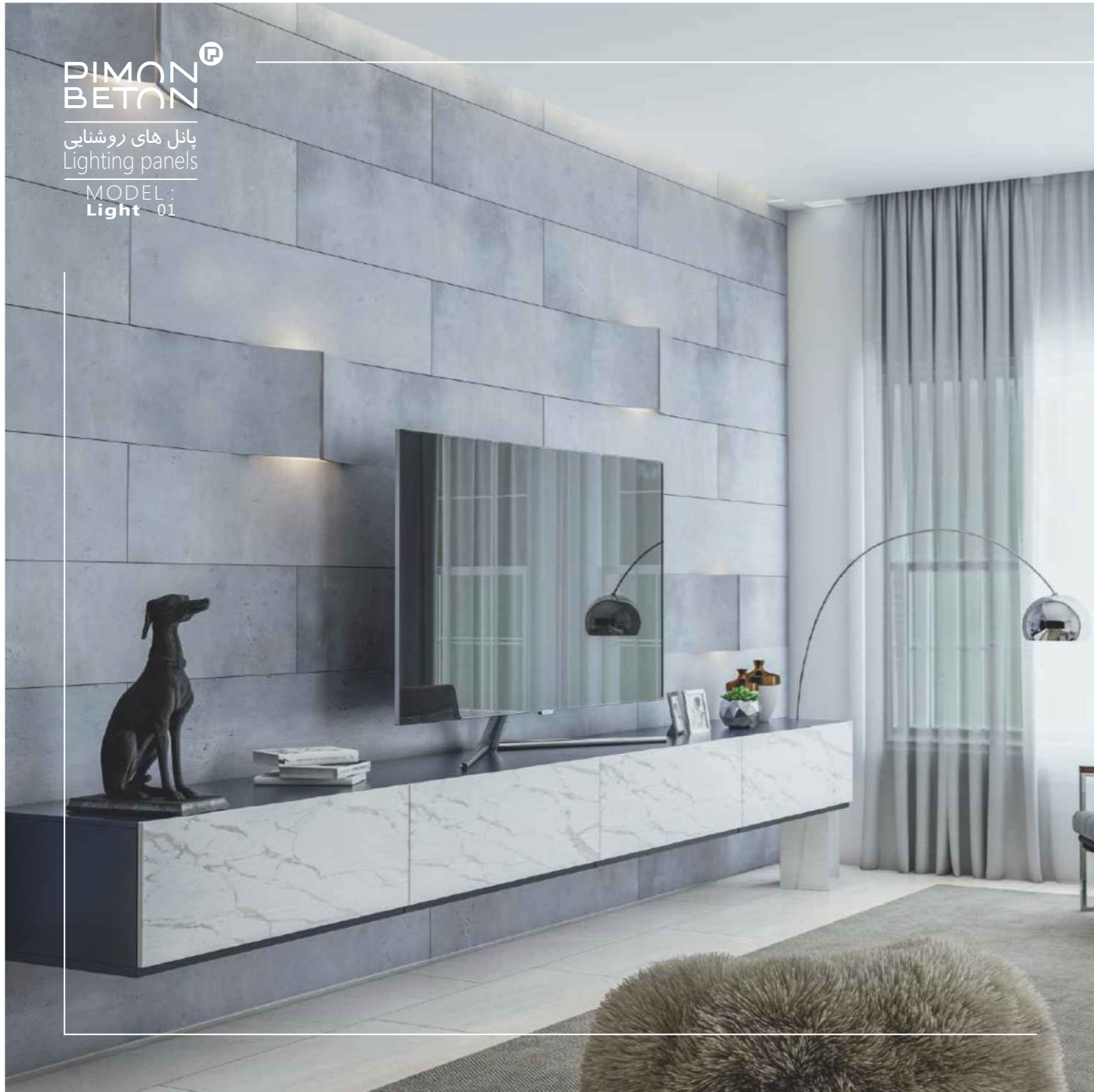

DIMON
BETON[®]

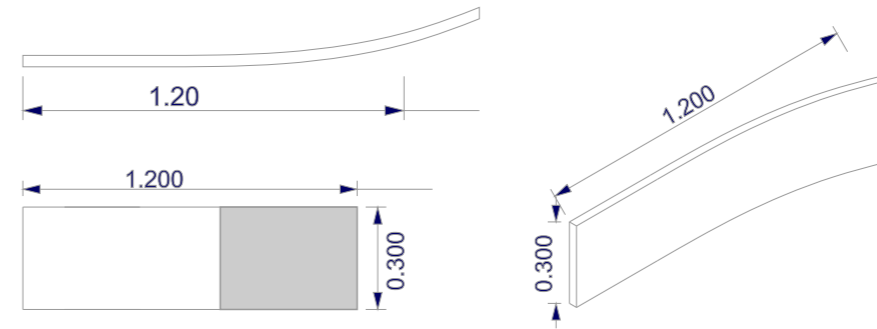

Installation Patterns:

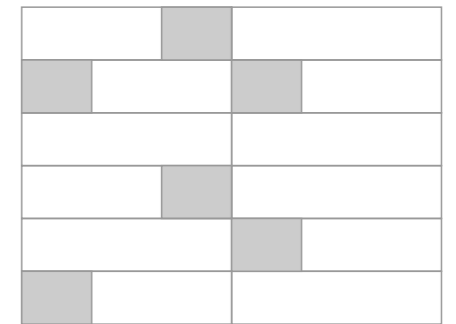
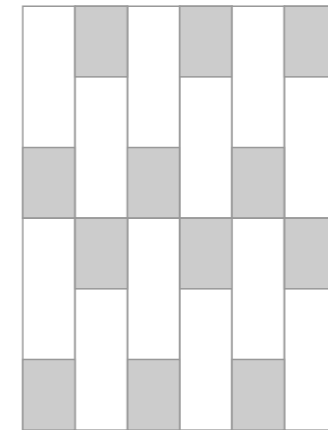
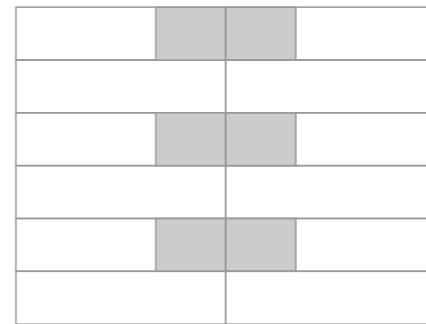

**PIMON
BETON**®

پانل های روشنایی
Lighting panels

MODEL :
Light 02



**PIMON
BETON**®

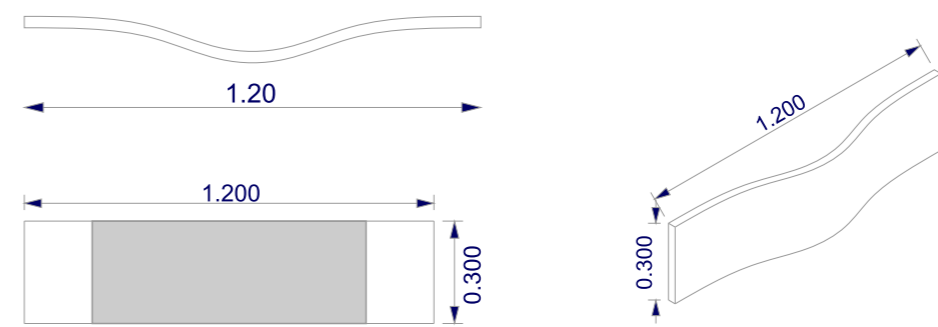
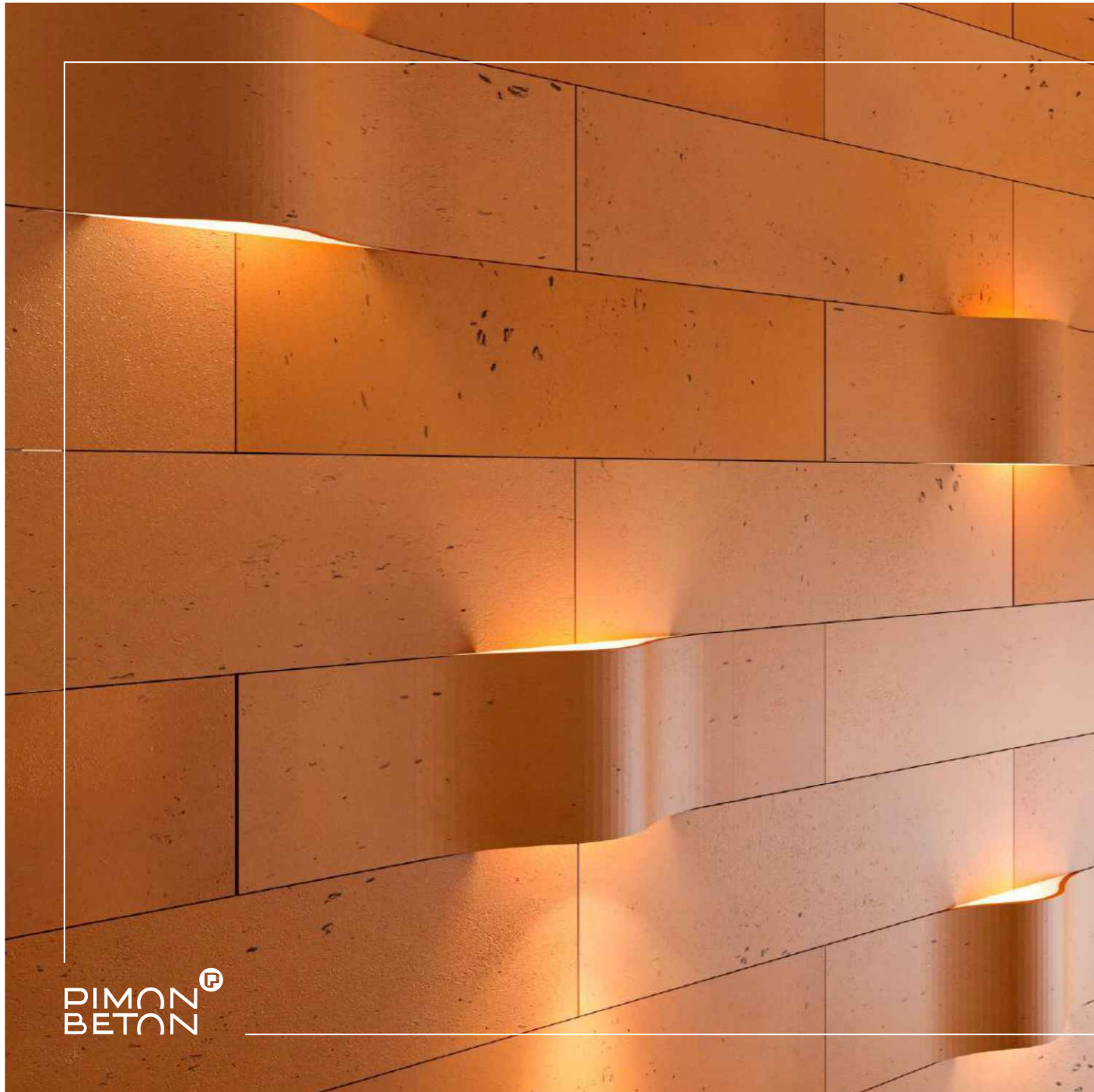

Installation Patterns:

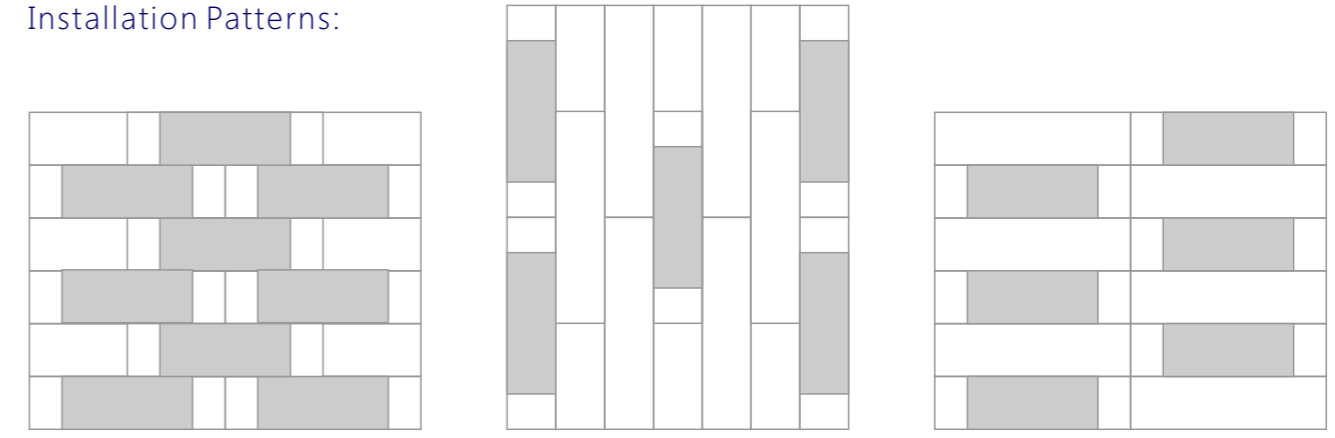



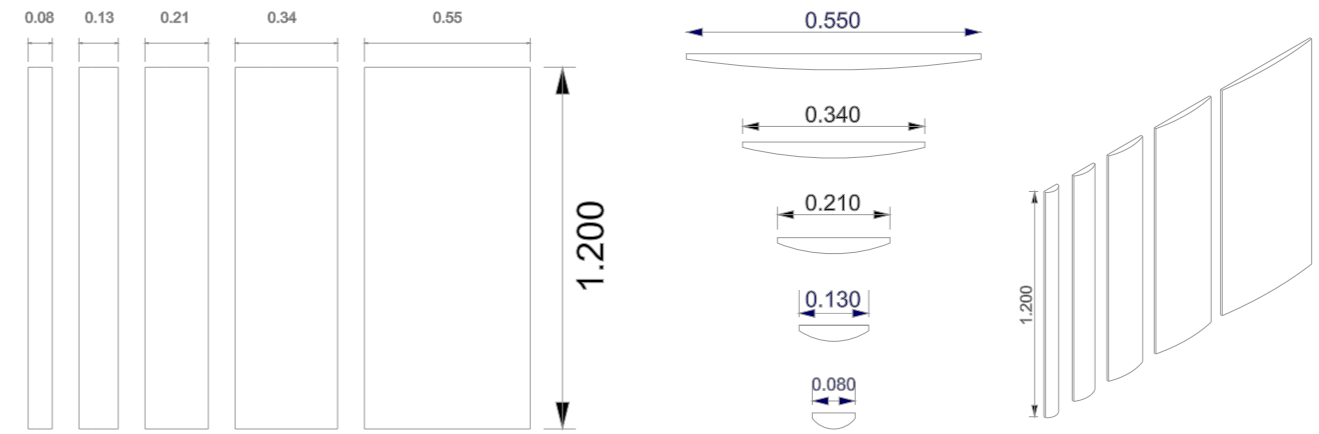
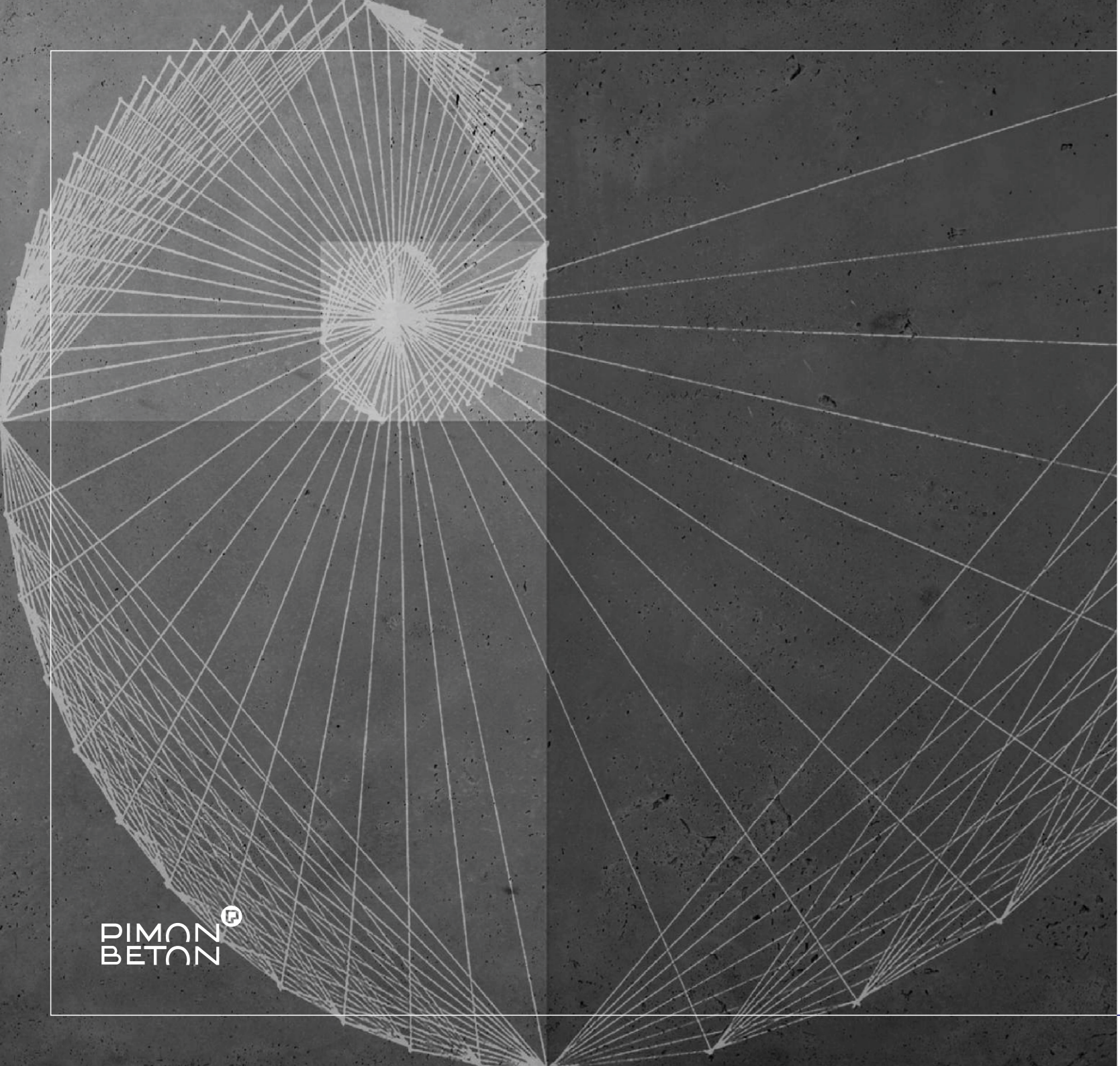

Installation Patterns:



PIMON
BETON®

بتن های ما دارای ۹ رنگ استاندارد می باشد که به جز رنگ اصلی بتن تمامی رنگ ها توسط رنگدانه های صنعتی ساخته می شوند
Our concretes have 9 standard colors, except for the main color of concrete, all colors are made by industrial pigments

سلب مسئولیت رنگ:

علیرغم هر تلاشی برای تطبیق دقیق رنگ هر محصول هنگام تولید، رنگ های واقعی ممکن است متفاوت باشد این یک ویژگی طبیعی بتن است و این تفاوت ها ظاهر آن را تکمیل می کند. تطابق رنگ را نمی توان تضمین کرد، البته برای ما مهم است که مشتریان از ما رنگ یکبارچه بخواهند و پیشنهاد می کنیم بعد از تولید از رنگ روی سطح نهایی بتن استفاده شود.

Color Disclaimer:

Despite every effort to accurately match The color of each product during production, True colors may vary this is a natural feature of concrete and this Differences complement its appearance. Color matching can not be guaranteed.
Of course, it is important for us that customers ask us for integrated paint, and we suggest using paint on the final surface of concrete after production.

رنگ Color



دستور عمل های نگهداری

HANDLING INSTRUCTIONS



Using Fork Lift:

Use fork lift for loading and unloading the crates. Ensure that the crate is well balanced and centered to the fork of the forklift. It is not advisable to stack multiple crates while loading and unloading.



Moving Panels:

Panels/boxes should be lifted and moved vertically with the longer edge facing the ground. Lifting and moving the panels with face parallel to the ground may lead to bending and breaking of panels.



Stacking Panels:

Panels/boxes have to be stacked next to each other, perpendicular to the ground. The longer edge of the panels/boxes should face the ground. The panels should never be stacked horizontally on top of one another. This may damage the panels.



Storing Panels:

The Panels should be placed on two wooden planks on the ground as shown in the figure. The panels could be damaged if placed directly on the ground. The edges and corners of the panels/boxes should not collide with the floor of walls while handling, this may damage the panels.



Keep Dry:

Expose panels needs to be protected from moisture at the job-site and in long-term storage.



Handle With Care:

Expose panels need to be handled with care. Gloves must be clean, oil and grease can stain the panel PIMON

دستور عمل های نگهداری

HANDLING INSTRUCTIONS



استفاده از لیفتراک :

برای بارگیری و باراندازی از لیفتراک استفاده کنید. از مرکز بودن و تعادل چنگک های لیفتراک اطمینان حاصل فرمایید. بارگیری و باراندازی جعبه ها به صورت روی هم توصیه نمی شود.



جابجایی پنل ها :

جعبه ها/پنل ها باید به صورت عمودی در حالتی که ضلع بزرگتر سمت زمین باشد بلند و حمل شوند. بلند کردن و جابجایی پنل ها به صورت موازی با زمین ممکن است منجر با تاب برداشتن و یا شکستن پنل ها شود.



دسته کردن پنل ها :

پنل ها / جعبه ها باید در کنار یکدیگر و عمود بر زمین دسته شوند. لبه بزرگتر باید روی زمین قرار گیرد. پنل ها نباید به صورت افقی روی یکدیگر دسته شوند. این اتفاق ممکن است منجر به آسیب به پنل ها شود.



نگهداری و انبار پنل ها :

پنل ها می بایست بر روی دو قطعه چوب مانند تصویر روی زمین دپو شوند. پنل ها ممکن است در صورت تماس مستقیم با زمین دچار آسیب شوند. لبه ها و گوشه های پنل ها و جعبه ها در صورت برخورد با زمین یا دیواره ها حین حمل ممکن است آسیب به محصول وارد کند.



در جای خشک نگهداری شود:

پنل های ما نیازمند مراقبت در برابر رطوبت در حین اجرای داخل سایت و یا نگهداری طولانی مدت میباشند.



با احتیاط حمل شود :

پنل های ما نیاز دارند با مراقبت حمل شوند. دستکش ها باید تمیز باشند. روغن و چربی می تواند بر سطوح پنل لک ایجاد کند.

مشخصات فنی

TECHNICAL SPECIFICATIONS



High density



Resistant to absorption



Compressive strength
100 to 120Mpa



Resistant to climatic changes



Flexural strength
12 to 15Mpa



UV Resistant



Potential for texture

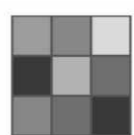

Mottled tones



Homogeneously colored



Potential for custom moulding

Size:

Variation of 1% can be expected in the dimension of the Litheoz panels. For appropriate alignment of the panels during installation use of spacers is highly advised.

Thickness:

Variation of 10% can be expected in the thickness of the Litheoz panels.

Cracks:

Visible cracks on the panels are considered as defects caused with improper handling while storing or transportation. Hairline cracks on the panels are NOT considered to be defects. They are a natural characteristic of the material and do not tamper with the functionality. These cracks which are developed over the years are minute, surficial and generally not visible to the naked eye.

Pinholes and Air Bubbles:

Concrete naturally has some air trapped in it while manufacturing. The occurrence of holes / bubbles is an inherent attribute of the material. Therefore no panels are imitable.

Smooth Natural:

The Litheoz panels with this texture is one of our most sophisticated yet earthy offerings. You can expect a few small pinholes on the surface of the panel. This is not considered a defect.

مشخصات فنی

TECHNICAL SPECIFICATIONS



تراکم بالا



مقاوم در برابر جذب



مقاومت فشاری
۲۹۰ الی ۳۲۰



مقاوم در برابر تغییرات آب و هوایی



مقاومت خمشی
۲۵ الی ۳۰



مقاوم در برابر یو وی



پتانسیل بافت

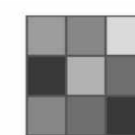

رنگ های خالدار



به رنگ همگن



پتانسیل برای قالب گیری سفارشی

ابعاد :

تولرانس 1% در ابعاد پنل ها محتمل است. برای اجرای درست و موازی این قطعات استفاده از اسپیسر پیشنهاد می شود.

ضخامت :

تولرانس 10% در ضخامت محصولات را میتوان انتظار داشت.

ترک ها :

ترک های قابل مشاهده بر روی سطح پنل ها را میتوان به عنوان نقض در حین جابجایی و یا انبار کردن غیر مناسب در نظر گرفت. ترک های مویی به عنوان نقص شناخته نشده و جزو طبیعت کاراکتریتری متریال بوده و معضلی با عملکرد به وجود نمی آورد. این ترک ها که طی گذر زمان تشکیل می شوند بسیار ناچیز و سطحی بوده و عمدتاً با چشم غیر مسلح قابل دیدن نیستند.

حباب های هوا و سوراخ های سطح:

متریال بتن به صورت طبیعی دارای مقداری هوای محفوظ در حین ساخت میباشد. پدیدار شدن این حباب ها و سوراخ ها نشان ذاتی متریال است. و همینطور هیچ پنبلی دارای الگوی تکراری و قابل تقلید نیست.

نرم و صیقلی طبیعی :

نرم و صیقلی طبیعی : بافت صاف و صیقلی یکی از به روز ترین پیشنهادات این مجموعه بوده و وجود تعداد کمی سوراخ ریز روی سطوح نقص محصول شناخته نمی شود.

Coming Soon

پنل های طرح چوب | برگرفته از طبیعت، تکنولوژی و مدرنیته
W-design panels | Taken from nature, technology and modernity

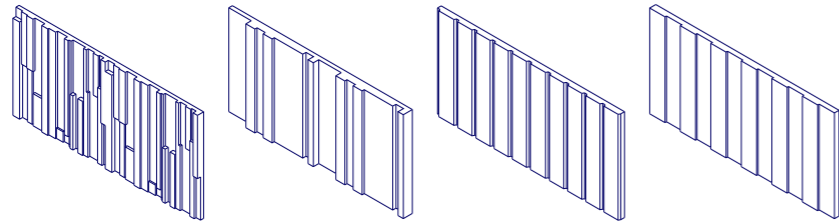

پنل های تزئینی | پنل های کوچک برای فضاهای صمیمی تر
Decorative panels | Small panels for more intimate spaces

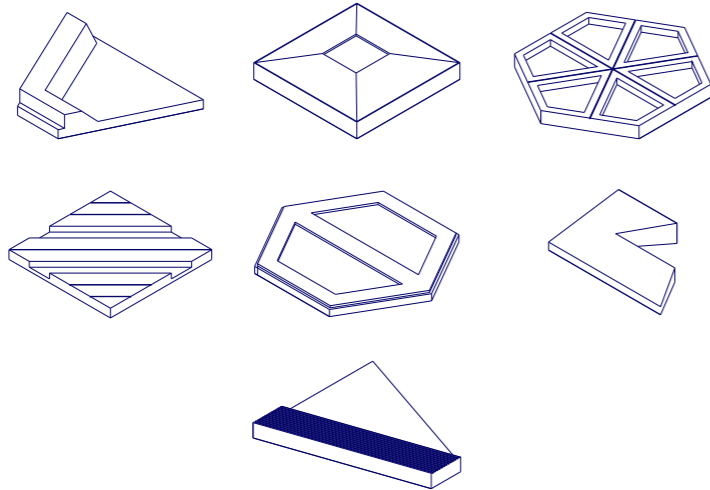

محصولات دیگر
Other Products

